

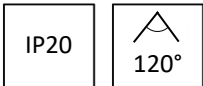

# LED Sanierungskit Easy-Fix

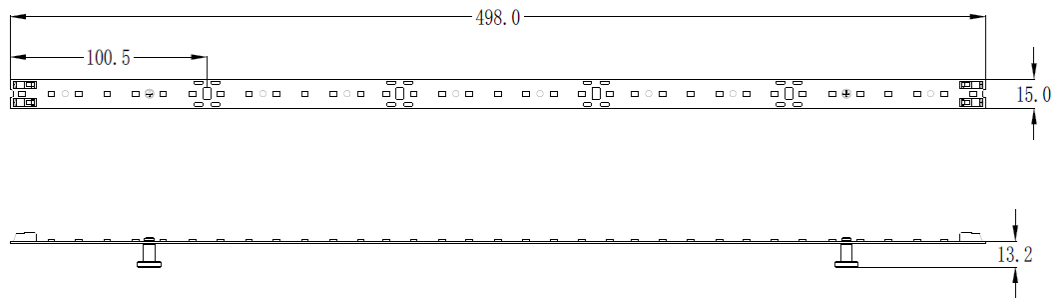

Betriebsanleitung für Sanierungskit Easy-Fix  
Mode d'emploi pour le kit de rénovation Easy-Fix  
Istruzioni per l'uso del kit di ristrutturazione Easy-Fix

Art. 60130 / 60131

**DE** Die Montage und Inbetriebnahme darf nur von autorisiertem Fachpersonal durchgeführt werden (Elektroinstallateur). Die Leuchte dient ausschließlich der Beleuchtung und ist entsprechend den Errichtungsbestimmungen zu installieren. Eine andere Nutzung oder ein anderer Einbau gilt als nicht „bestimmungsgemäß“.

**Achtung!** Während der Verdrahtung und Installation der Leuchten und Versorgungsgeräte immer spannungslos arbeiten. Nichtbeachten kann zur Zerstörung der LED-Module führen. Bei defekt zurück an den Hersteller. Montageanleitung muss aufbewahrt werden. Technische Änderungen vorbehalten.

**FR** Le montage et la mise en service ne doivent être effectués que par un personnel qualifié et autorisé (installateur électrique). Le luminaire sert exclusivement à l'éclairage et doit être installé conformément aux dispositions d'installation. Toute autre utilisation ou installation est considérée comme non "conforme à l'usage prévu".

**Attention!** Pendant le câblage et l'installation des luminaires et des appareils d'alimentation, il faut toujours travailler sans spamming. Le non-respect de cette consigne peut entraîner la destruction des modules LED. En cas de défaut, retourner au fabricant. Les instructions de montage doivent être conservées. Sous réserve de modifications techniques.

**IT** L'installazione e la messa in funzione devono essere eseguite esclusivamente da personale specializzato autorizzato (elettricista). L'apparecchio viene utilizzato esclusivamente per l'illuminazione e deve essere installato in conformità alle norme di installazione. Qualsiasi altro uso o installazione è considerato non "conforme all'uso previsto".

**Attenzione!** Durante il cablaggio e l'installazione degli apparecchi di illuminazione e degli alimentatori, lavorare sempre senza spammare. In caso contrario, i moduli LED potrebbero essere distrutti. In caso di difetti, restituire al produttore. Le istruzioni di installazione devono essere conservate. Ci riserviamo il diritto di apportare modifiche tecniche.

## Technische Daten:

Masse: 500x15x13.2mm  
Leistung: 10W  
Lichtfarbe: 60130 (3000K) 60131 (4000K)  
Spannung: 24V DC  
Betriebstemperatur: -40° - +40°C  
CRI: Ra80  
Schneideeinheit: 100mm

## Lieferumfang:

12x Easy Fix 500mm  
24x Verbindungspins  
24x Magnethalter inkl. Schrauben  
24x Abstandhalter 20mm  
1x Bedienungsanleitung

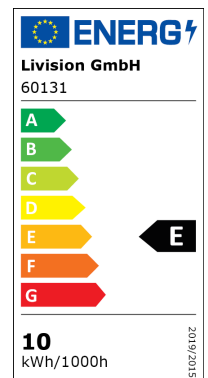
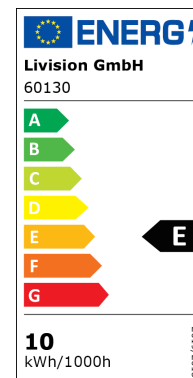

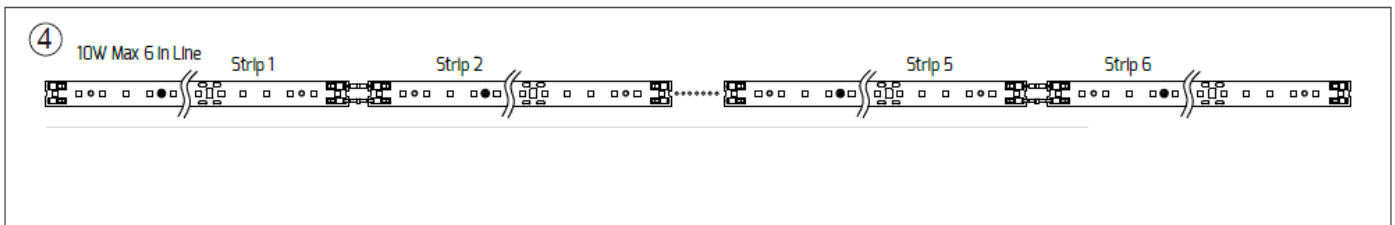
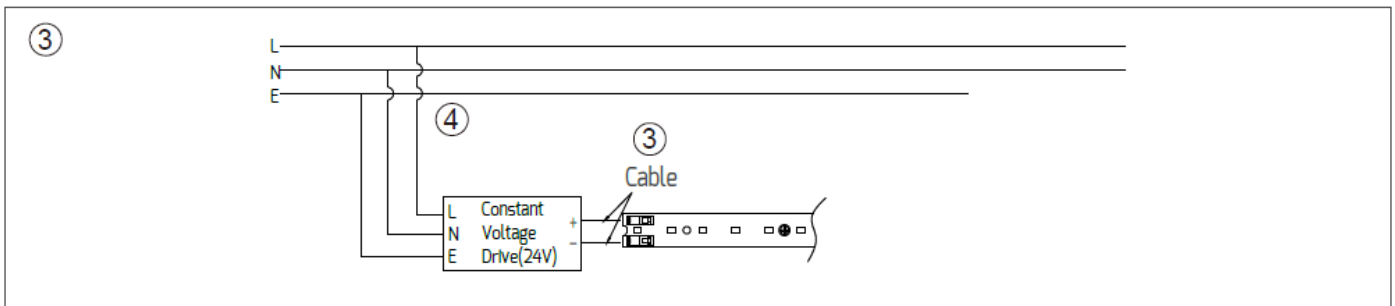
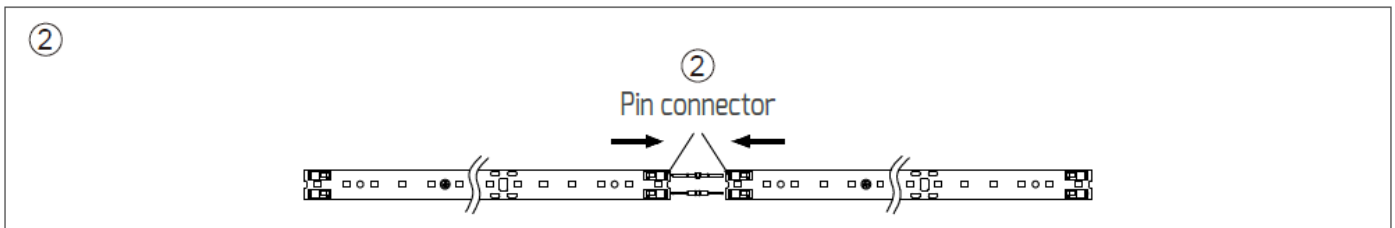
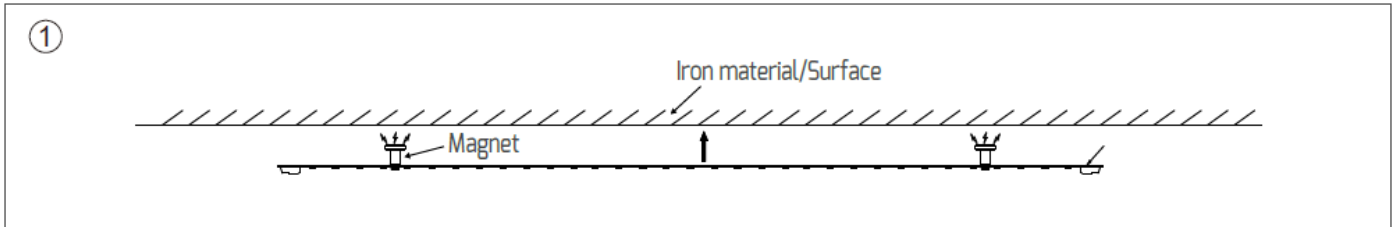

Technische Änderungen vorbehalten.  
Les détails techniques sont sujet à des changements.  
Modifiche tecniche riservate.

**05.01.2024**  
Livision GmbH /Wagistrasse 7 / 8952 Schlieren



Art.Nr.	Voltage	CCT	CRI	Dimension	luminous flux	Eff
60130	DC24V	3000K	82Ra	500 x 15 x 15 mm	1.250lm	125lm / W
60131	DC24V	4000K	82Ra	500 x 15 x 15 mm	1.360lm	136lm / W



LED DRIVER FOR BOARD SELV NO DIMMING		
Art.Nr.	Power	Dimension
98205	22W	195 x 30 x 21 mm
98206	48W	245 x 30 x 21 mm
98207	60W	285 x 30 x 21 mm

